

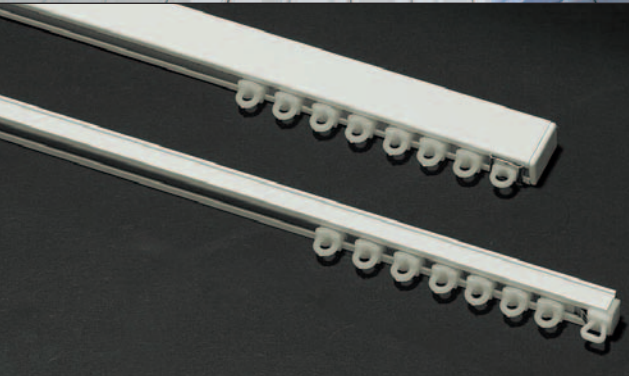

2.1.14

Multiplo_412 - Orizzonte_806

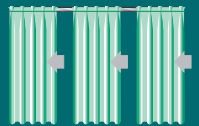
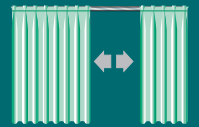
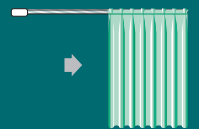
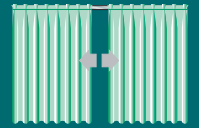

Multiplo_412 - Orizzonte_806



2.1.15

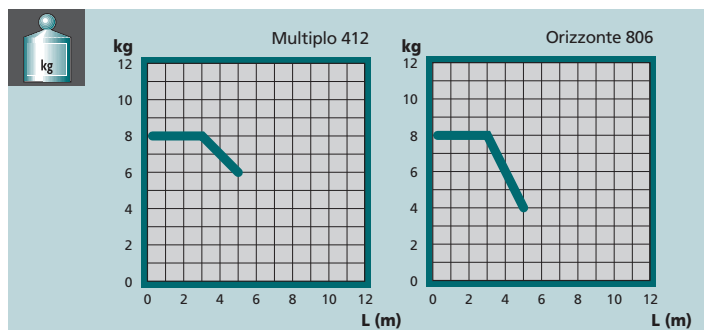
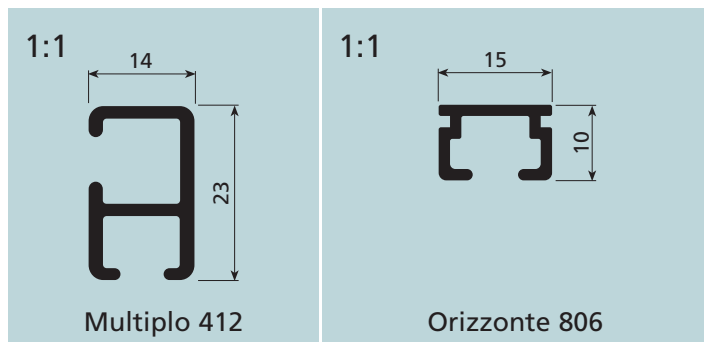

USE UTILIZZO - USE - USO
USO - UTILISATION - ANWENDUNG
GEBRUIK - ИСПОЛЬЗОВАНИЕ **MULTIPLIO 412**

SISTEMA PER TENDE ARRICCIATE PER AMBIENTI DOMESTICI O PROFESSIONALI

Azionamento a strappo o con corde. Indicato per tendaggi L 500 cm max ed H 300 cm di peso non superiore a 6 kg.

L'apertura della tenda può essere centrale, laterale; (multipla o asimmetrica solo a strappo).

Il sistema è indicato per installazioni a soffitto ed a parete.

Nell'uso a strappo il sistema permette la realizzazione di sistemi curvi a 90° o centinati ad ampio raggio.

Nell'azionamento con corde si possono realizzare sistemi esclusivamente dritti. Lo scorrimento è garantito da scivoli autolubrificanti in polietilene o da scorrevoli a rulli in acetilica per i tendaggi al limite della portata.

DRAPED CURTAIN SYSTEM FOR DOMESTIC OR PROFESSIONAL ENVIRONMENTS

Hand or cord operated. For use with curtains 500 cm W max. and 300 cm H weighing not more than 6 kg.

The curtain opening can be central or lateral; (multiple or asymmetric by hand only). The system is suitable for ceiling and wall installation.

With hand use the system allows systems curved through 90° or with wide radius centring to be installed.

Only straight systems can be installed with cord operating.

Sliding is guaranteed by self-lubricating polyethylene slides or by acetylic roller gliders for curtains at the load limit.

SISTEMA DE CORTINAS FRUNCIDAS PARA AMBIENTES DOMÉSTICOS O PROFESIONALES

Accionamiento manual o mediante cordones.

Adecuado para cortinas de anchura máx. 500 cm y altura máx. 300 cm, de peso hasta 6 kg. La apertura de la cortina puede ser central o lateral (múltiple o asimétrica solo manual).

Este sistema es adecuado para montajes en techo o en pared.

En el uso manual el sistema permite realizar instalaciones curvas de 90° o curvas de amplio ángulo. En el sistema mediante cordones pueden realizarse instalaciones exclusivamente rectas.

El deslizamiento se efectúa mediante correderas deslizantes autolubricadas de polietileno o correderas con ruedecitas en acetálico para las cortinas más pesadas.

SISTEMA PARA CORTINAS FRANZIDAS PARA AMBIENTES DOMÉSTICOS OU PROFISSIONAIS

Accionamento à mão ou com cordões. Indicado para cortinas com largura máxima de 500 cm, altura 300 cm e peso não superior a 6 kg.

A abertura da cortina pode ser central ou lateral;

(múltipla ou assimétrica somente para cortinas com accionamento à mão).

Este sistema é indicado para instalações no tecto e na parede.

Na utilização com accionamento à mão, o sistema permite fazer instalações com curvas de 90° ou curvaturas de raio amplo.

No accionamento com cordões podem fazer-se instalações de sistemas exclusivamente rectos. O deslizamento é garantido por deslizadores de polietileno autolubrificantes ou por corredeiras de rolos de resina acetálica, para cortinas no limite máximo de peso.

SYSTÈME POUR RIDEAUX DRAPÉS À USAGE DOMESTIQUE OU PROFESSIONNEL

Actionnement par tirage manuel ou par drisse. Préconisé pour rideaux L 500 cm Max et H 300 cm d'un poids maximum de 6 kg.

L'ouverture du rideau peut être centrale, latérale, (multiple ou asymétrique uniquement à tirage manuel). Ce système est indiqué pour installation au plafond et de face. Le système à tirage manuel permet la réalisation

d'installations cintrées à 90° ou à grand rayon.

L'actionnement par drisses permet de réaliser des systèmes exclusivement droits. Le coulissement est assuré par glissières autolubrifiantes en polyéthylène ou par rouleurs en résine d'acétal pour les rideaux atteignant le poids maximum.

VORHANGSYSTEM FÜR DEN PRIVATEN HAUSHALT UND DEN ARBEITSBEREICH

Zug- oder Schnurbetätigung. Für Gardinen mit max. L 500 cm und H 300 cm, Gewicht höchstens 6 kg.

Mögliche Öffnungsarten: 2-teilig, einteilig; (mehnteilig oder asymmetrisch nur für Zugbetätigung). Das System ist für Decken- und Wandmontage geeignet. Bei Zugbetätigung können 90°-Kurven oder Kurven mit großem Kurvenradius ausgeführt werden. Bei Schnurbetätigung können nur gerade verlaufende Systeme ausgeführt werden.

Selbstschmierende Polyethylenleiter oder Läufer mit Acetal-Rollgleitern für Gardinen, deren Gewicht fast an der Tragfähigkeitsgrenze liegt, gewährleisten einwandfreies Gleiten.

GORDIJNRAIL VOOR PRIVAAT EN PROFESSIONEEL GEBRUIK

Hand- of koordbediend. Gebruik voor gordijnen van maximum 5 m breed en 3 m hoog; maximum gordijngewicht 6 kg.

Openen van het gordijn kan centraal of lateraal; meerdere of asymmetrische verdeling enkel manueel mogelijk.

Bevestiging tegen plafond of wand. Handbediend kan de rail verbogen worden op 90° of op grote straal. Enkel rechte installaties kunnen met koord worden uitgerust. Het glijden wordt gegarandeerd door zelfsmerende polyethyleen glijders of acetylrollers voor gebruik tegen het limietgewicht.

СИСТЕМА ДЛЯ ДРАПИРОВАННЫХ ШТОР, РЕКОМЕНДУЕТСЯ ДЛЯ БЫТОВЫХ И ОФИСНЫХ ПОМЕЩЕНИЙ

Привод в действие вручную или шнурами. Рекомендуется для штор Д, 500 см макс. и В, 300 см с весом не более 6 кг.

Открытие шторы может быть центральным и боковым (в нескольких точках или несимметричное, только ручное). Эта система рекомендуется для потолочных и настенных установок. При открытии вручную система позволяет выполнять повороты на 90° или с большим радиусом.

При приведении в действие шнурами можно выполнять лишь только прямолинейные системы. Движение осуществляется посредством самосмазывающихся полозков из полиэтилена или роликовых бегунков из ацеталовой пластмассы для штор, вес которых приближается к максимальному.



2.1.16

Multiplo_412 - Orizzonte_806

USEUTILIZZO - USE - USO
USO - UTILISATION - ANWENDUNG
GEBRUIK - ИСПОЛЬЗОВАНИЕ**ORIZZONTE 806****SISTEMA PER TENDE ARRICCIATE PER AMBIENTI DOMESTICI O PROFESSIONALI**

Azionamento a strappo o con corde. Indicato per tendaggi L 500 cm max ed H 300 cm di peso non superiore a 4 kg.

L'apertura della tenda può essere centrale, laterale; (multipla o asimmetrica solo a strappo). Il sistema è indicato per installazioni a soffitto ed a parete. Nell'uso a strappo il sistema permette la realizzazione di sistemi curvi a 90° o centinati ad ampio raggio. Nell'azionamento con corde si possono realizzare sistemi esclusivamente dritti. Lo scorrimento è garantito da scivoli autolubrificanti in polietilene.

DRAPED CURTAIN SYSTEM FOR DOMESTIC OR PROFESSIONAL ENVIRONMENTS

Hand or cord operated. For use with curtains 500 cm W max. and 300 cm H weighing not more than 4 kg. The curtain opening can be central or lateral; (multiple or asymmetric by hand only). The system is suitable for ceiling and wall installation. With hand use the system allows systems curved through 90° or with wide radius centring to be installed.

Only straight systems can be installed with cord operating. Sliding is guaranteed by self-lubricating polyethylene slides.

SISTEMA DE CORTINAS FRUNCIDAS PARA AMBIENTES DOMÉSTICOS Y PROFESIONALES

Accionamiento manual o mediante cordones. Adecuado para cortinas de anchura máx. 500 cm y altura máx. 300 cm, de peso hasta 4 kg. La apertura de la cortina puede ser central o lateral (múltiple o asimétrica solo en sistema manual). Este sistema es adecuado para montajes en techo o en pared. En el uso manual, el sistema permite realizar instalaciones curvas de 90° o curvas de amplio ángulo. En el accionamiento mediante cordones pueden realizarse instalaciones exclusivamente rectas. El deslizamiento se efectúa mediante correderas deslizantes autolubricadas de polietileno.

SISTEMA PARA CORTINAS FRANZIDAS PARA AMBIENTES DOMÉSTICOS OU PROFISSIONAIS

Accionamento à mão ou com cordões. Indicado para cortinas com largura máxima de 500 cm, altura 300 cm e peso não superior a 4 kg. A abertura da cortina pode ser central ou lateral; (múltipla ou assimétrica somente para cortinas com accionamento à mão). Este sistema é indicado para instalações no tecto e na parede. Na utilização com accionamento à mão, o sistema permite fazer instalações com curvas de 90° ou curvaturas de raio amplo. No accionamento com cordões podem fazer-se instalações de sistemas exclusivamente rectos. O deslizamento é garantido por deslizadores de polietileno autolubrificantes.

SYSTÈME POUR RIDEAUX DRAPÉS À USAGE DOMESTIQUE OU PROFESSIONNEL

Actionnement par tirage manuel ou par drisse. Préconisé pour rideaux L 500 cm Max et H 300 cm d'un poids maximum de 4 kg. L'ouverture du rideau peut être centrale, latérale, (multiple ou asymétrique uniquement à tirage manuel). Ce système est indiqué pour installation au plafond et de face. Le système à tirage manuel permet la réalisation d'installations cintrées à 90° ou à grand rayon. L'actionnement par drisses permet de réaliser des systèmes exclusivement droits. Le coulisement est assuré par glissières autolubrifiantes en polyéthylène.

VORHANGSYSTEM FÜR DEN PRIVATEN HAUSHALT UND DEN ARBEITSBEREICH

Zug- oder Schnurbetätigung. Für Gardinen mit max. L 500 cm und H 300 cm, Gewicht höchstens 4 kg. Mögliche Öffnungsarten: 2-teilig, einteilig; (mehnteilig oder asymmetrisch nur für Zugbetätigung). Das System ist für Decken- und Wandmontage geeignet. Bei Zugbetätigung können 90°-Kurven oder Kurven mit großem Kurvenradius ausgeführt

USEUTILIZZO - USE - USO
USO - UTILISATION - ANWENDUNG
GEBRUIK - ИСПОЛЬЗОВАНИЕ**ORIZZONTE 806**

werden. Bei Schnurbetätigung können nur gerade verlaufende Systeme ausgeführt werden. Selbstschmierende Polyethylenleiter gewährleisten einwandfreies Gleiten.

GORDIJNRAIL VOOR PRIVAAT EN PROFESSIONEEL GEBRUIK

Hand- of koordbediend. Gebruik voor gordijnen van maximum 5 m breed en 3 m hoog; maximum gordijngewicht 4 kg.

Openen van het gordijn kan centraal of lateraal; meerdere of asymmetrische verdeling enkel manueel mogelijk.

Bevestiging tegen plafond of wand.

Handbediend kan de rail verbogen worden op 90° of op grote straal.

Enkel rechte installaties kunnen met koord worden uitgerust.

Het glijden wordt gegarandeerd door zelfsmurende polyethyleen glijders.

СИСТЕМА ДЛЯ ДРАПИРОВАННЫХ ШТОР, РЕКОМЕНДУЕТСЯ ДЛЯ БЫТОВЫХ И ОФИСНЫХ ПОМЕЩЕНИЙ

Привод в действие вручную или шнурами. Рекомендуется для штор Д. 500 см макс. и В. 300 см с весом не более 4 кг.

Открытие шторы может быть центральным и боковым (в нескольких точках или несимметричное, только ручное). Эта система рекомендуется для потолочных и настенных установок. При открытии вручную система позволяет выполнять повороты на 90° или с большим радиусом.

При приведении в действие шнурами можно выполнять лишь только прямолинейные системы. Движение осуществляется посредством самосмазывающихся полозков из полиэтилена.

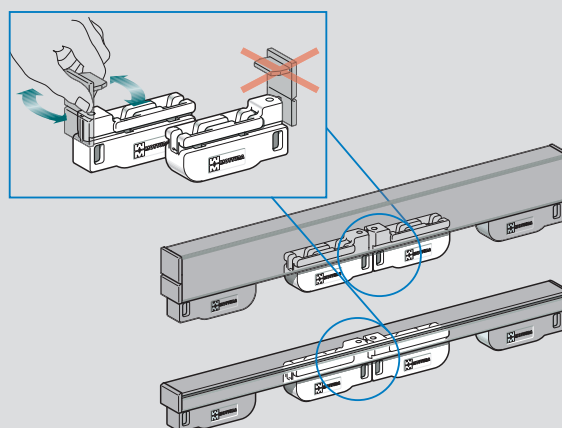
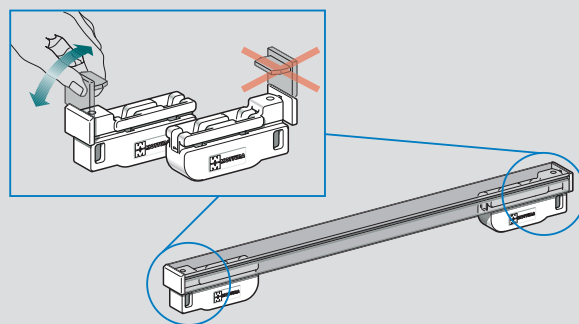
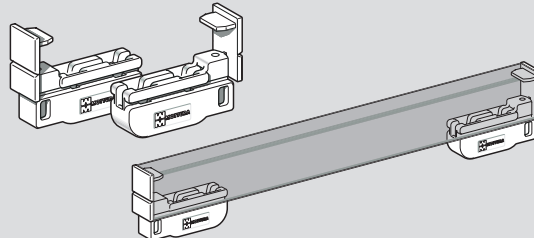
ART. 4280UTILIZZO - USE - USO - USO - UTILISATION
ANWENDUNG - GEBRUIK - ИСПОЛЬЗОВАНИЕ

Multiplo_412 - Orizzonte_806



2.1.17



CARATTERISTICHE TECNICHE - SPECIFICATIONS CARACTERÍSTICAS - CARACTERÍSTICAS - CARACTÉRISTIQUES EIGENSCHAFTEN - KARAKTERISTIEKEN - ХАРАКТЕРИСТИКИ

- Profilo in lega d'alluminio estrusa 6060 T6 UNI 8278
 - **Multiplo 412:** Larghezza 14 mm - Altezza 23 mm
 - **Orizzonte 806:** Larghezza 15 mm - Altezza 10 mm
 - Canale di scorrimento 6 mm
 - Raggio di curvatura minima:
curve a 90°: 12 cm; curve ad ampio raggio: 50 cm
 - Finitura superficiale: verniciatura poliester bianco RAL 9016
Multiplo 412: anodizzato argento
Orizzonte 806: anodizzato argento - bronzo
 - Carrucole in acciaio con ruote per azionamento a corde
 - Sormonto in acetica autolubrificante da 5,5 cm
 - Accessori in acetica autolubrificante
- 6060 T6 UNI 8278 extruded aluminium alloy track
 - **Multiplo 412:** Width 14 mm; Height 23 mm - Sliding channel: 6 mm
 - **Orizzonte 806:** Width 15 mm; Height 10 mm - Sliding channel: 6 mm
 - Minimum radius of curvature:
90° curves: 12 cm; wide radius curves: 50 cm
 - Surface finish: RAL 9016 white polyester paint
Multiplo 412: silver anodised
Orizzonte 806: silver anodised - bronze anodised
 - Steel pulleys with wheels for cord operating
 - 5.5 cm self-lubricating acetylic overlap
 - Self-lubricating acetylic accessories
- Perfil en aleación de aluminio extruido 6060 T6 UNI 8278
 - **Multiplo 412:** Anchura 14 mm - Altura 23 mm
 - **Orizzonte 806:** Anchura 15 mm - Altura 10 mm
 - Canal de deslizamiento 6 mm
 - Radio de curvatura mínima:
curvas en 90°: 12 cm; curvas de amplio ángulo: 50 cm
 - Acabados de la superficie: pintura poliéster blanca RAL 9016
Multiplo 412: anodizado plata
Orizzonte 806: anodizado plata - anodizado bronce
 - Poleas de acero con ruedas para accionamiento mediante cordones
 - Sobreposición en acetálico autolubrificante de 5,5 cm
 - Accesorios de acetálico autolubrificante
- Perfil de liga de aluminio extruido 6060 T6 UNI 8278
 - **Multiplo 412:** Largura 14 mm - Altura 23 mm
 - **Orizzonte 806:** Largura 15 mm - Altura 10 mm
 - Calha de deslizamento 6 mm
 - Raio de curvatura mínimo:
curvas de 90°: 12 cm; curvas de raio amplo: 50 cm
 - Acabamento superficial: tinta de poliéster branca RAL 9016
Multiplo 412: anodizado prateado
Orizzonte 806: anodizado prateado - bronze
 - Polias de aço com rodas para accionamento com cordões
 - Sobreposição de resina acetálica autolubrificante de 5,5 cm
 - Acessórios de resina acetálica autolubrificante
- Profil en alliage d'aluminium extrudé 6060 T6 UNI 8278
 - **Multiplo 412:** Largeur 14 mm; Hauteur 23 mm
 - **Orizzonte 806:** Largeur 15 mm; Hauteur 10 mm
 - Rail de coulissement 6 mm
 - Rayon minimum: courbes à 90°: 12 cm; courbes à grand rayon: 50 cm
 - Finition superficielle: peinture polyester blanc RAL 9016
Multiplo 412: anodisé argent
Orizzonte 806: anodisé argent - anodisé bronze
 - Poulies en acier avec roues pour actionnement par drisse
 - Croisement en résine d'acétal autolubrifiante de 5,5 cm
 - Accessoires en résine d'acétal autolubrifiante
- Profil aus extrudierter Alu-Legierung 6060 T6 UNI 8278
 - **Multiplo 412:** Breite 14 mm; Höhe 23 mm - Laufkanal 6 mm
 - **Orizzonte 806:** Breite 15 mm; Höhe 10 mm - Laufkanal 6 mm
 - Kleinster Biegeradius: 90°-Kurven: 12 cm;
Kurven mit großem Radius: 50 cm
 - Oberflächen-Finish: Polyesterlackierung Weiß RAL 9016
Multiplo 412: Alu eloxiert



CARATTERISTICHE TECNICHE - SPECIFICATIONS CARACTERÍSTICAS - CARACTERÍSTICAS - CARACTÉRISTIQUES EIGENSCHAFTEN - KARAKTERISTIEKEN - ХАРАКТЕРИСТИКИ

- **Orizzonte 806:** Alu eloxiert - Bronze eloxiert
 - Umlenkrollen aus Stahl mit Rollen für Schnurbetätigung
 - Überlappung aus selbstschmierendem Acetal 5,5 cm
 - Zubehör aus selbstschmierendem Acetal
- 6060 T6 UNI 8278 aluminium profiel
 - **Multiplo 412:** breedte 14 mm - hoogte 23 mm - Glijkanaal 6 mm
 - **Orizzonte 806:** breedte 15 mm - hoogte 10 mm - Glijkanaal 6 mm
 - Minimum straal van verbuiging 90°: 12 cm - grote straal: 50 cm
 - Oppervlaktebehandeling: RAL 9016 wit polyesterlak
Multiplo 412: zilver geanodiseerd
Orizzonte 806: zilver geanodiseerd - brons geanodiseerd
 - Poelies in metaal voor koordbediening
 - Overlapping 5,5 cm - zelfsmerende acetyl onderdelen
- Профиль из экструдированного алюминиевого сплава 6060 T6 UNI 8278
 - **Multiplo 412:** Ширина 14 мм - Высота 23 мм
 - **Orizzonte 806:** Ширина 15 мм - Высота 10 мм
 - Желоб 6 мм
 - Минимальный радиус поворота:
повороты 90°: 12 см; повороты с большим радиусом: 50 см
 - Отделка поверхности: полиэфирная окраска в белый цвет RAL 9016
Multiplo 412: анодирование серебро
Orizzonte 806: анодирование серебро - бронза
 - Стальные шкивы с колесами для приведения в действие шнурами
 - Налгающий кронштейн из самосмазывающейся ацеталовой пластмассы 5,5 см
 - Принадлежности из самосмазывающейся ацеталовой пластмассы

SOSPENSIONE QUADRI

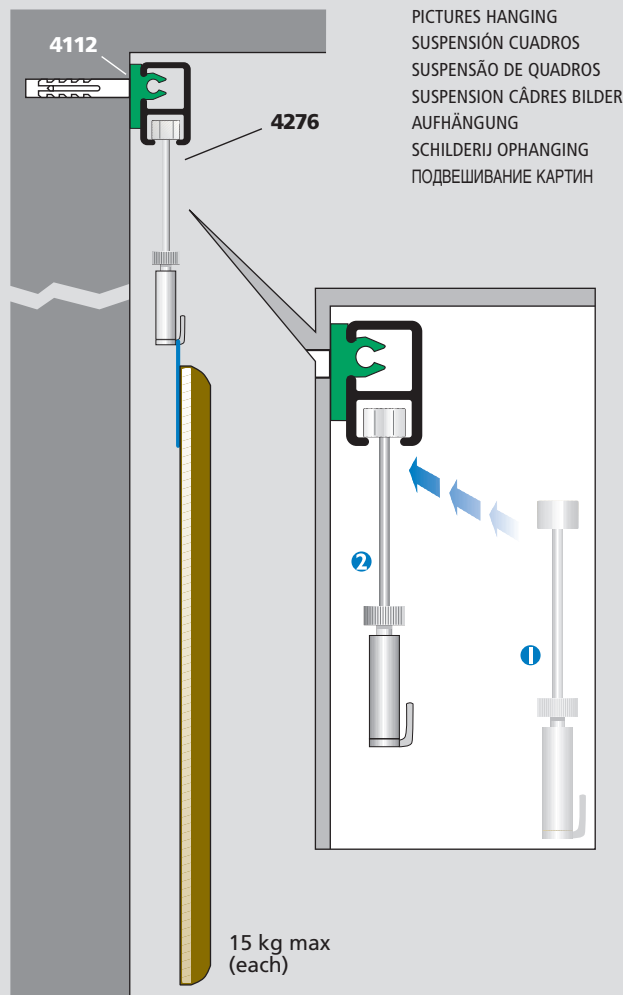



2.1.18

Multiplo_412 - Orizzonte_806

CURVE

Multiplo 412

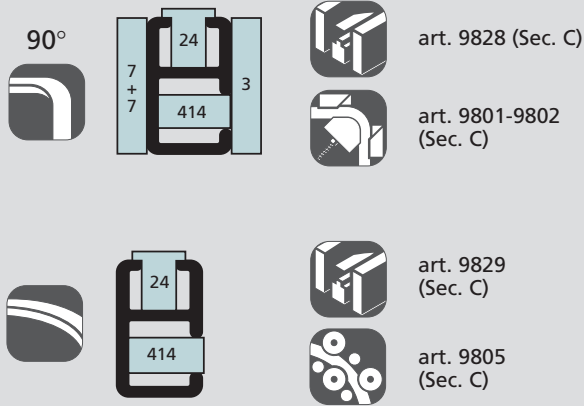

Orizzonte 806

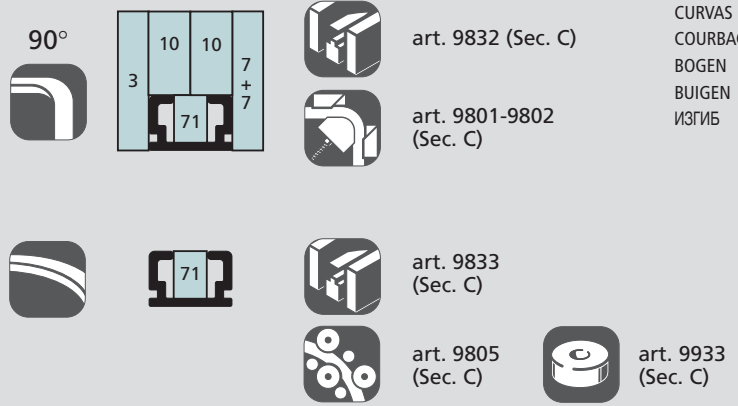

BENDING
CURVAS
CURVAS
COURBAGE
BOGEN
BUIGEN
ИЗГИБ

MULTIPLIO 412

INSTALLAZIONE

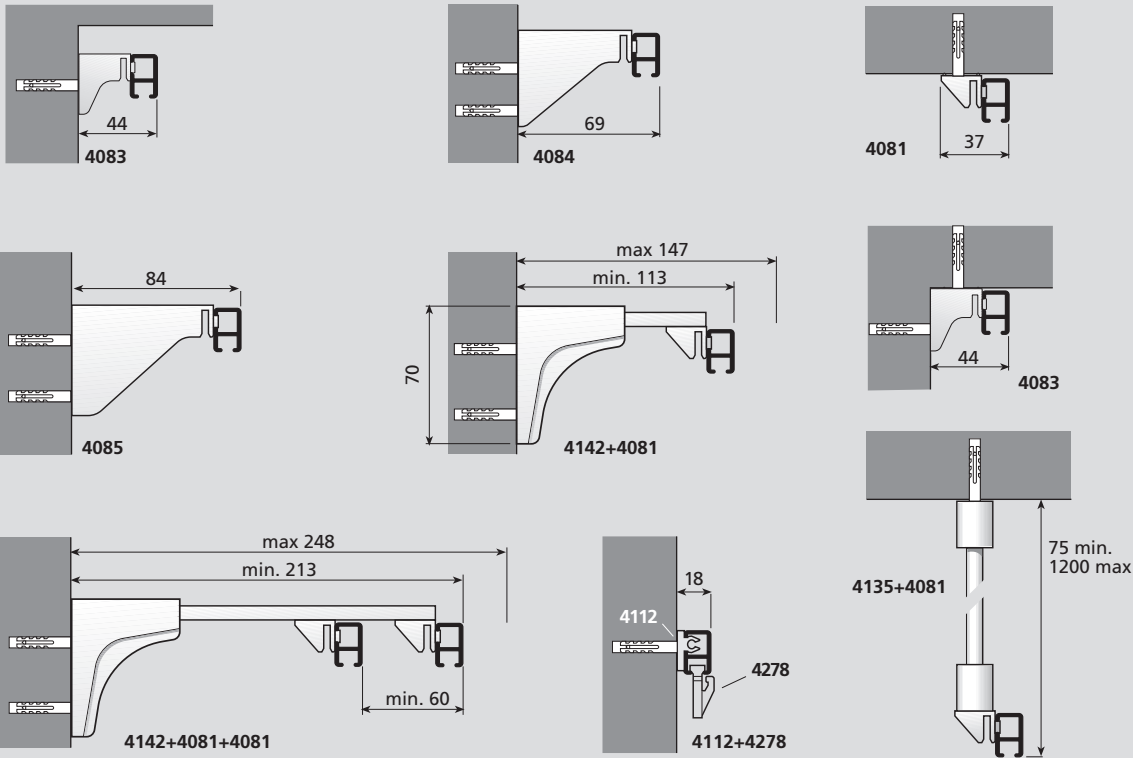

INSTALLATION
INSTALACIÓN
INSTALAÇÃO
INSTALLATION
INSTALLATION
INSTALLATIE
УСТАНОВКА

ORIZZONTE 806

INSTALLAZIONE

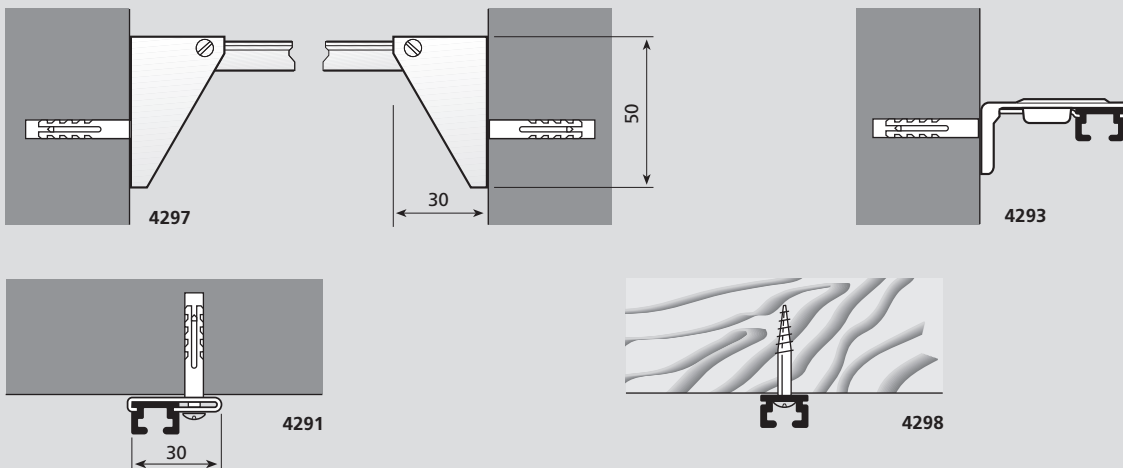

INSTALLATION
INSTALACIÓN
INSTALAÇÃO
INSTALLATION
INSTALLATION
INSTALLATIE
УСТАНОВКА

Multiplo_412 - Orizzonte_806



2.1.19

Multiplo 412

