

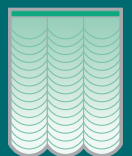

5.1.2

Basic_441

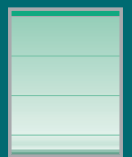
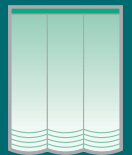

1:1

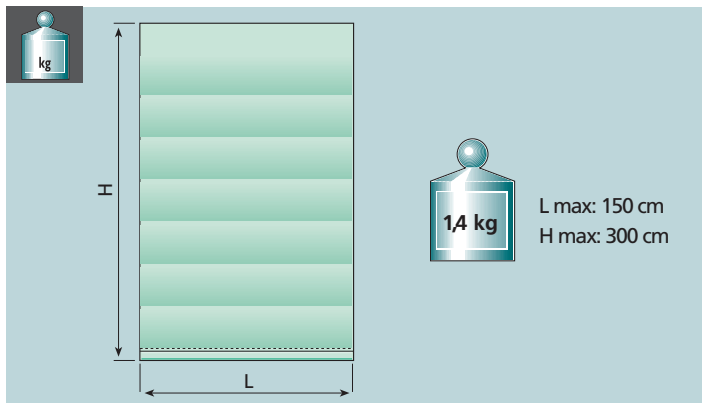
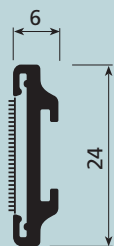

USE

UTILIZZO - USE - USO
USO - UTILISATION - ANWENDUNG
GEBRUIK - ИСПОЛЬЗОВАНИЕ

SISTEMA PER TENDE A PACCHETTO ULTRAPIATTO AD USO DOMESTICO, PARTICOLARMENTE ADATTO PER INSTALLAZIONE SU SERRAMENTO

Indicato per tendaggi L max 150 cm ed H 300 cm di peso non superiore a 1,4 kg. L'azionamento della tenda avviene tramite cordine in polietilene $\varnothing 1$ mm e l'arresto con dispositivo a ghigliottina, ad azionamento manuale. L'installazione, preferibilmente su serramento o direttamente a soffitto, è con supporti a scatto che facilitano la rimozione del profilo.

ULTRA-FLAT SOFT-SHADE CURTAIN SYSTEM FOR DOMESTIC USE, ESPECIALLY SUITED FOR INSTALLING ON A FRAME

For use with curtains 150 cm W max. and 300 cm H weighing not more than 1.4 kg. The curtain is operated by 1 mm \varnothing polyethylene cords and stopped by a manually operated guillotine device. Installation, preferably on the frame or directly on the ceiling, is by click supports that facilitate track removal.

SISTEMA DE ESTORES PLEGABLES ULTRAPLANO PARA USO DOMÉSTICO, ESPECIALMENTE ADECUADO PARA INSTALACIÓN EN VENTANA

Adecuado para cortinas de anchura máx. 150 cm y altura máx 300 cm, de peso hasta 1,4 kg. El accionamiento de la cortina se efectúa mediante cordones de polietileno $\varnothing 1$ mm y la parada mediante dispositivo de guillotina accionada manualmente. La instalación, preferiblemente en ventana o directamente en techo, se efectúa con soportes de presión que facilitan el desmontaje del perfil.

SISTEMA ULTRA-PLANO PARA CORTINAS TIPO ESTORE PARA USO DOMÉSTICO, ESPECIALMENTE INDICADO PARA INSTALAÇÃO EM CAIXILHO DE JANELA

Indicado para cortinas com largura máxima de 150 cm, altura 300 cm e peso não superior a 1,4 kg. O accionamento da cortina é feito por cordões de polietileno de $\varnothing 1$ mm e a paragem com dispositivo de guilhotina, com accionamento à mão. A instalação, de preferência no caixilho ou directamente no tecto, é feita com suportes de pressão que facilitam a remoção do perfil.

SYSTÈME POUR RIDEAUX STORES VOILE ULTRA-PLAT À USAGE DOMESTIQUE, PARTICULIÈREMENT APPROPRIÉ POUR INSTALLATION SUR CROISÉE

Préconisé pour rideaux L max. 150 cm et H 300 cm d'un poids maximum de 1,4 kg. L'actionnement des rideaux se fait par cordons en polyéthylène $\varnothing 1$ mm et le blocage par dispositif à guillotine à actionnement manuel. Installation, de préférence sur croisée ou directement au plafond, par supports encliquetable pour faciliter le retrait du profilé.

SEHR FLACHE RAFFVORHANGSCHIENE FÜR DEN PRIVATEN HAUSHALT, BESONDERS FÜR DEN EINBAU AM FENSTER GEEIGNET

Für Gardinen mit max. L 150 cm und H 300 cm, Gewicht höchstens 1,4 kg. Der Vorhang wird mit Hilfe einer Polyethylenschnur $\varnothing 1$ mm gezogen und mit manueller Arretierung per Schnurschloß blockiert. Die Montage erfolgt vorzugsweise am Fenster oder direkt an der Decke mit Einrasthalterung, so dass das Profil leicht zu entfernen ist.

EXTRA PLAT VOUWGORDIJSYSTEEM VOOR PRIVAAT GEBRUIK; SPECIAAL ONTWERPEN VOOR PLAATSING OP HET RAAM

Gebruik voor gordijnen tot 1,5 m breed en 3 m hoog met maximum gewicht 1,4 kg. Het gordijn wordt bediend met polyetheleen koord $\varnothing 1$ mm en opgehouden door een manueel bediende koordrem. Plaatsing bij voorkeur op het raam, of tegen het plafond met kliksteunen.

СВЕРХПЛОСКАЯ СИСТЕМА ДЛЯ РИМСКИХ ШТОР ДЛЯ БЫТОВОГО ИСПОЛЬЗОВАНИЯ, ОСОБЕННО РЕКОМЕНДОВАНА ДЛЯ УСТАНОВКИ НА ОКОННУЮ РАМУ

Рекомендуется для штор Д. 150 см макс. и В. 300 см с весом не более 1,4 кг. Штора приводится в действие вручную, полиэтиленовыми шнурами д. 1 мм со стопором гильотинного типа. Установка, желательна на оконную раму или непосредственно на потолок, выполняется при помощи защелкивающихся суппортов, облегчающих демонтаж профиля.



5.1.4

Basic_441



CARATTERISTICHE TECNICHE - SPECIFICATIONS CARACTERÍSTICAS - CARACTERÍSTICAS - CARACTÉRISTIQUES EIGENSCHAFTEN - KARAKTERISTIEKEN - ХАРАКТЕРИСТИКИ

- Profilo velcrato in lega d'alluminio estrusa 6060 T6 UNI 8278
 - Larghezza 6 mm; Altezza 24 mm
 - Finitura superficiale:
verniciatura poliester bianco RAL 9016
 - Peso fondotenda in lega d'alluminio UNI 6060, 4x30 mm
 - Arresto frontale in termoplastico con blocco a ghigliottina
 - Occhioli passacorda in termoplastico antiusura
- 6060 T6 UNI 8278 extruded aluminium Velcro track
 - Width 6 mm; Height 24 mm
 - Surface finish:
RAL 9016 white polyester paint
 - 4x30 mm UNI 6060 aluminium alloy curtain bottom weight
 - Thermoplastic front stop with guillotine clamping
 - Wearproof thermoplastic cord guide eyelets
- Perfil con velcro en aleación de aluminio extruido 6060 T6 UNI 8278
 - Anchura 6 mm; Altura 24 mm
 - Acabados de la superficie:
pintura poliéster blanca RAL 9016
 - Peso fondo cortina en aleación de aluminio UNI 6060, 4x30 mm
 - Parada frontal de termoplástico con bloqueo de guillotina
 - Ojales pasacuerda de termoplástico antiroce
- Perfil de liga de alumínio extrudido 6060 T6 UNI 8278 com aplicação de velcro
 - Largura 6 mm; Altura 24 mm
 - Acabamento superficial: tinta de poliéster branca RAL 9016
 - Peso para fundo de cortina de liga de alumínio UNI 6060, 4x30 mm
 - Batente frontal de material termoplástico com bloqueio de guilhotina
 - Olhais de passagem do cordão de material termoplástico antidesgaste
- Profil avec Velcro, en alliage d'aluminium extrudé 6060 T6 UNI 8278
 - Largeur 6 mm; Hauteur 24 mm
 - Finition superficielle: peinture polyester blanc RAL 9016
 - Poids de tension du rideau en alliage d'aluminium UNI 6060, 4x30 mm
 - Arrêt frontal en matériau thermoplastique avec blocage à guillotine
 - Oeilletons de passage des cordons en matériau thermoplastique anti-usure
- Schiene mit Klettband aus extrudierter Alu-Legierung 6060 T6 UNI 8278
 - Breite 6 mm; Höhe 24 mm
 - Oberflächen-Finish:
Polyesterlackierung Weiß RAL 9016
 - Vorhangbodengewicht aus Alu-Legierung UNI 6060, 4x30 mm
 - Frontale Arretierung aus Thermoplast mit Schnurschloß
 - Schnurdurchzugöse aus verschleißbeständigem Thermoplast
- 6060 T6 UNI 8278 aluminium profiel met klittenband
 - Breedte 6 mm - hoogte 24 mm
 - Oppervlaktebehandeling: RAL 9016 wit polyesterlak
 - 4x30 mm UNI 6060 aluminium onderlat
 - Thermoplastic oogjes voor koordgeleiding
- Профиль с липучкой из экструдированного алюминиевого сплава 6060 T6 UNI 8278
 - Ширина 6 мм; Высота 24 мм
 - Отделка поверхности: полиэфирная окраска в белый цвет RAL 9016
 - Утяжелитель из алюминиевого сплава UNI 6060, 4x30 мм
 - Передний стопор из термопласта с гильотинной блокировкой
 - Петли для прохождения шнура выполнены из износостойкого термопласта

UTILIZZI SPECIALI

SPECIAL USE
APLICACIONES ESPECIALES
USO ESPECIAL
UTILISATIONS SPÉCIALES
SPEZIELLE ANWENDUNGEN
SPECIALE TOEPASSINGEN
СПЕЦИАЛЬНОЕ
ИСПОЛЬЗОВАНИЕ

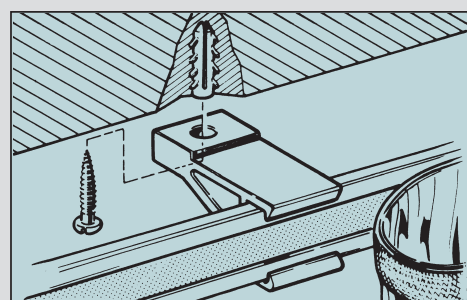
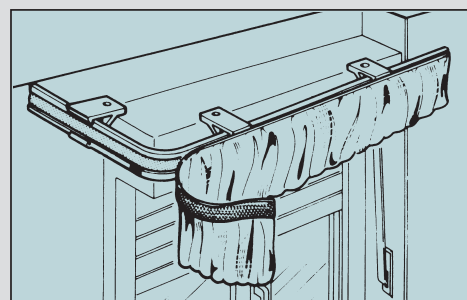
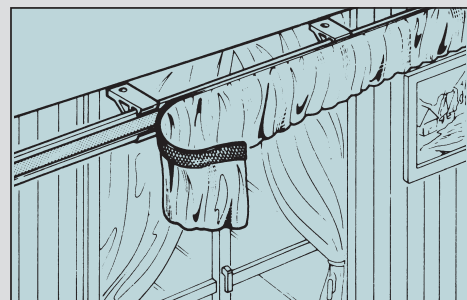
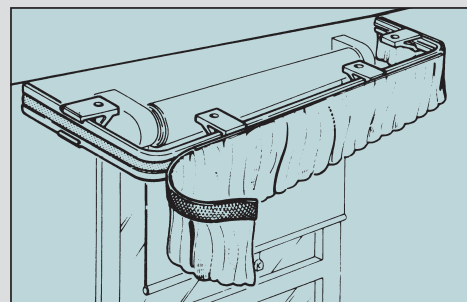
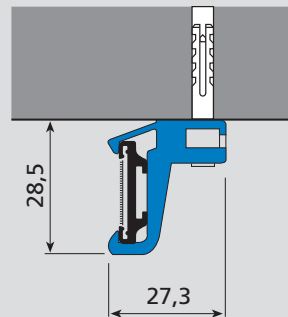

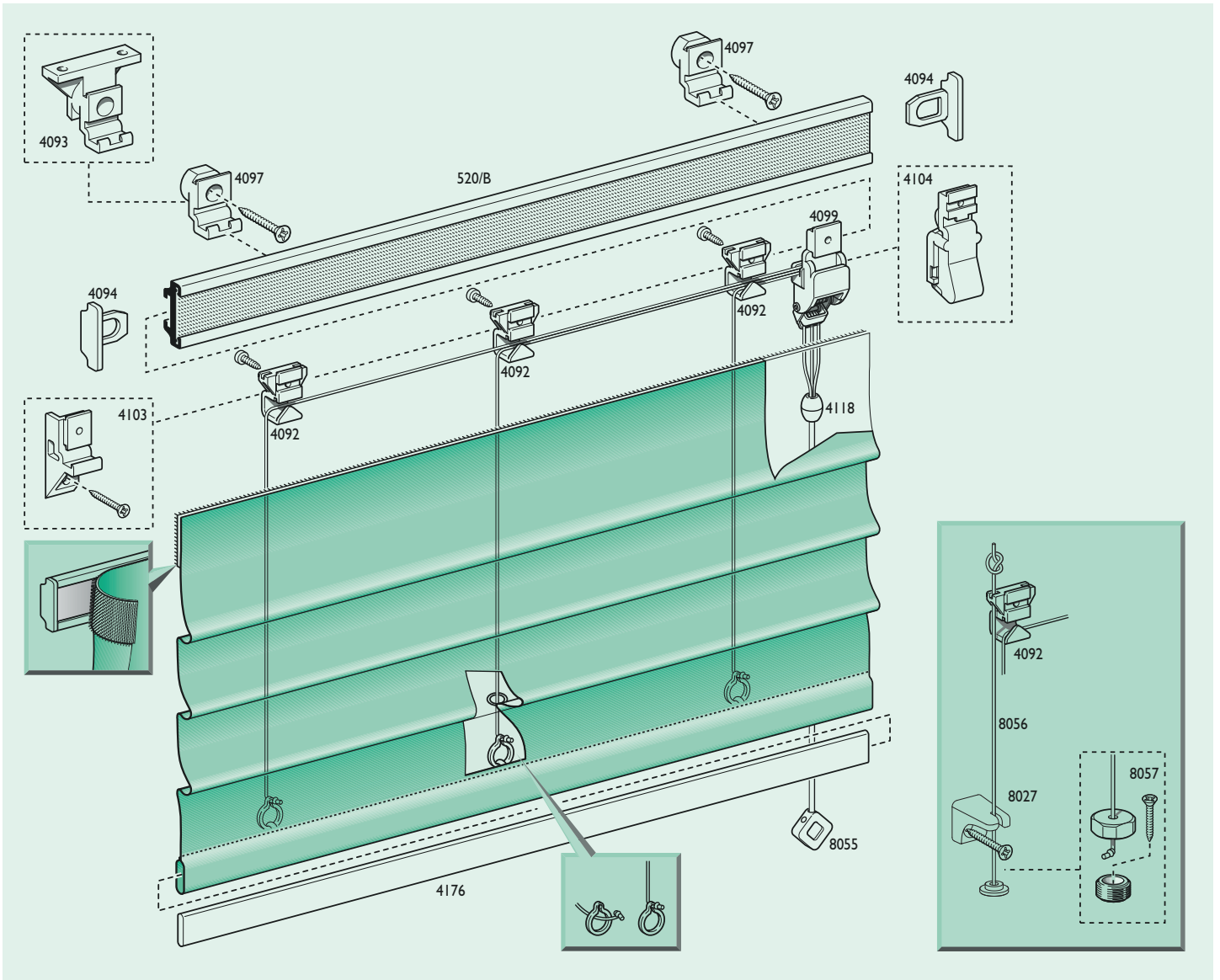

INSTALLAZIONE

INSTALLATION
 INSTALACIÓN
 INSTALAÇÃO
 INSTALLATION
 INSTALLATION
 INSTALLATIE
 УСТАНОВКА

