

1:1

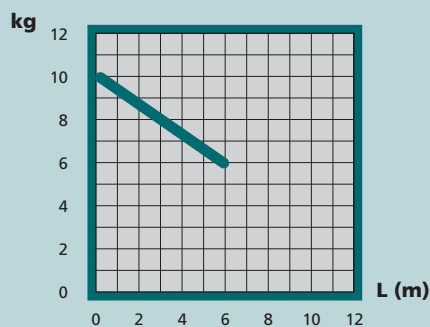
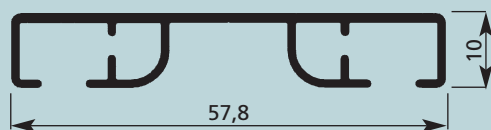

USE

UTILIZZO - USE - USO  
USO - UTILISATION - ANWENDUNG  
GEBRUIK - ИСПОЛЬЗОВАНИЕ

#### SISTEMA A DOPPIO CANALE PER TENDE ARRICCIATE AD USO DOMESTICO ED ALBERGHIERO

Sistema destinato a tende o a sovratende che necessitano di un ampio sormonto. Azionamento con corde ed a strappo.

Indicato per tendaggi L 600 cm max ed H 300 cm di peso fino 6 kg.

L'apertura può essere centrale, laterale o asimmetrica.

Il sistema è indicato per installazione a soffitto ed a parete. Lo scorrimento delle corde d'azionamento è in canali paralleli indipendenti.

Lo scorrimento è garantito da scivoli autolubrificanti in polietilene o da scorrevoli a rullo per i tendaggi al limite della portata.

#### DOUBLE CHANNEL DRAPED CURTAIN SYSTEM FOR DOMESTIC AND HOTEL USE

System intended for curtains and over-curtains that require an ample overlap. Cord and hand operated.

For use with curtains 600 cm W max. and 300 cm H weighing up to 6 kg.

The opening can be central, lateral or asymmetric.

The system is suitable for ceiling and wall installation.

The operating cords run in independent side-by-side channels.

Sliding is guaranteed by self-lubricating polyethylene slides or by roller gliders for curtains at the load limit.

#### SISTEMA DE CORTINAS FRUNCIDAS DE DOBLE CANAL PARA USO DOMÉSTICO Y HOTELERO

Sistema destinado a cortinas y visillos que requieren una gran sobreposición. Accionamiento mediante cordones o manualmente.

Adecuado para cortinas de anchura máx. 600 cm y altura máx. 300 cm, de peso hasta 6 kg. La apertura puede ser central, lateral o asimétrica.

Este sistema es adecuado para montaje tanto en techo como en pared.

El deslizamiento de los cordones de accionamiento se realiza en canales paralelos independientes.

El deslizamiento se efectúa mediante correderas deslizantes autolubricadas de polietileno o correderas de rodillo para las cortinas más pesadas.

#### SISTEMA COM CALHA DUPLA PARA CORTINAS FRANZIDAS PARA USO DOMÉSTICO E HOTELEIRO

Sistema para cortinas ou reposteiros que precisam de ampla sobreposição. Accionamento com cordões e puxando à mão.

Indicado para cortinas com largura máxima de 600 cm, altura 300 cm e peso máximo de 6 kg. A abertura pode ser central, lateral ou assimétrica.

Este sistema é indicado para instalação no tecto e na parede.

O deslizamento dos cordões de accionamento é feito em canais paralelos independentes. O deslizamento é garantido por deslizadores de polietileno autolubrificantes ou por corredeiras de rolos, para cortinas no limite máximo de peso.

#### SYSTÈME À DEUX RAILS POUR RIDEAUX DRAPÉS POUR UTILISATION DOMESTIQUE ET SECTEUR HÔTELIER

Système destiné aux voilages et double-rideaux demandant un croisement important. Actionnement par drisses et à tirage manuel.

Préconisé pour rideaux L 600 cm Max et H 300 cm d'un poids maximum de 6 kg. L'ouverture peut être centrale, latérale ou asymétrique.

Le système est approprié pour installation plafond et de face.

Le coulisement des drisses d'actionnement se fait en rails parallèles indépendants.

Le coulisement est assuré par glissières autolubrifiantes en polyéthylène ou par rouleurs pour les rideaux atteignant le poids maximum.

#### ZWEIKANAL-VORHANGSYSTEM ÜBERWIEGEND FÜR DEN PRIVATEN HAUSHALT UND HOTELS

System für Gardinen oder Übergardinen mit großzügiger Überlappung.

Schnur- und Zugbetätigung. Für Gardinen mit max. L 600 cm und H 300 cm, Gewicht höchstens 6 kg.

Mögliche Öffnungsarten: 2-teilig, einteilig oder asymmetrisch.

Das System ist für Decken- und Wandmontage geeignet.

Die Betätigungsschnüre verlaufen in unabhängigen, innenliegenden Schnurkanälen. Selbstschmierende Polyethylenleiter oder Rollgleiter für Gardinen, deren Gewicht fast an der Tragfähigkeitsgrenze liegt, gewährleisten einwandfreies Gleiten.

#### PLAT GORDIJNSYSTEEM MET 2 KANALEN VOOR PRIVAAT GEBRUIK EN IN DE HOTELSECTOR

Systeem ontworpen voor gordijnen of overgordijnen waar een grotere overlapping nodig is. Koord- of handbediend.

Te gebruiken voor gordijnen van maximum 600 cm breed en 300 cm hoog, met maximum gewicht van 6 kg. Pakket: centraal, lateraal, meervoudig of asymmetrisch. Het systeem kan tegen het plafond of de wand geplaatst worden. De koorden bevinden zich in aparte koordkanalen.

Het glijden is gegarandeerd door zelfsmierende polyethylenglijders of door rollers voor gordijnen aan het limietgewicht.

#### СИСТЕМА С ДВОЙНЫМ ЖЕЛОБОМ ДЛЯ ДРАПИРОВАННЫХ ШТОР ДЛЯ БЫТОВОГО И ГОСТИНИЧНОГО ПРИМЕНЕНИЯ

Эта система предназначена для штор и портьер, нуждающихся в большом наложении. Приведение в действие шнурами и вручную.

Рекомендуется для штор Д. 600 см макс. и В. 300 см с весом до 6 кг.

Открытие может быть центральным, боковым и несимметричным.

Эта система рекомендуется для потолочных и настенных установок.

Движение шнуров осуществляется по параллельным независимым желобам.

Движение осуществляется посредством самосмазывающихся полозков из полиэтилена или роликовых бегунков для штор, вес которых приближается к максимальному.



1.1.60

# Surf\_324



CARATTERISTICHE TECNICHE - SPECIFICATIONS  
 CARACTERÍSTICAS - CARACTERÍSTICAS - CARACTÉRISTIQUES  
 EIGENSCHAFTEN - KARAKTERISTIEKEN - ХАРАКТЕРИСТИКИ

- Profilo in lega d'alluminio estrusa 6060 T6 UNI 8278
  - Larghezza 57,8 mm - Altezza 10 mm
  - Canale di scorrimento 6 mm
  - Interasse tra i canali 43 mm
  - Finitura superficiale:  
verniciatura poliester bianco RAL 9016
  - Carrucole in termoplastico antiurto con ruote in acetlica
  - Accessori in acetlica autolubrificante
- 6060 T6 UNI 8278 extruded aluminium alloy track
  - Width 57.8 mm - Height 10 mm
  - Sliding channel: 6 mm
  - Centre distance between channels: 43 mm
  - Surface finish:  
RAL 9016 white polyester paint
  - Shockproof thermoplastic pulleys with acetylic wheels
  - Self-lubricating acetylic accessories
- Perfil en aleación de aluminio extruido 6060 T6 UNI 8278
  - Anchura 57,8 mm - Altura 10 mm
  - Canal de deslizamiento 6 mm
  - Distancia entre los canales 43 mm
  - Acabado de la superficie:  
pintura poliéster blanca RAL 9016
  - Polea en termoplástico endurecido con ruedas de acetálico
  - Accesorios de acetálico autolubricante
- Perfil de liga de alumínio extrudido 6060 T6 UNI 8278
  - Largura 57,8 mm - Altura 10 mm
  - Calha de deslizamento 6 mm
  - Distância entre as calhas 43 mm
  - Acabamento superficial: tinta de poliéster branca RAL 9016
  - Polias de material termoplástico anti-choque com rodas de resina acetálica
  - Acessórios de resina acetálica autolubrificante
- Profil en alliage d'aluminium extrudé 6060 T6 UNI 8278
  - Largeur 57,8 mm - Hauteur 10 mm
  - Rail de coulissement 6 mm
  - Entraxe entre les rails 43 mm.
  - Finition superficielle:  
peinture polyester blanc RAL 9016
  - Poulies en matériau thermoplastique antichoc avec roues en résine d'acétal.
  - Accessoires en résine d'acétal autolubrifiante
- Profil aus extrudierter Alu-Legierung 6060 T6 UNI 8278
  - Breite 57,8 mm - Höhe 10 mm
  - Laufkanal 6 mm
  - Achsabstand zwischen den Kanälen 43 mm
  - Oberflächen-Finish: Polyesterlackierung Weiß RAL 9016
  - Umlenkungen aus stoßfestem Thermoplast mit Acetal-Rollen
  - Zubehör aus selbstschmierendem Acetal



CARATTERISTICHE TECNICHE - SPECIFICATIONS  
 CARACTERÍSTICAS - CARACTERÍSTICAS - CARACTÉRISTIQUES  
 EIGENSCHAFTEN - KARAKTERISTIEKEN - ХАРАКТЕРИСТИКИ

- 6060 T6 UNI 8278 geëxtrudeerd aluminium profiel
  - Breedte 57,8 mm - hoogte 10 mm
  - Afstand tussen de 2 kanalen: 43 mm
  - Kanaalbreedte 6 mm
  - Afwerking: RAL 9016 wit polyester lak
  - Schokbestendige thermoplastic poelies
- Профиль из экструдированного алюминиевого сплава 6060 T6 UNI 8278
  - Ширина 57,8 мм - Высота 10 мм
  - Желоб 6 мм
  - Межосевое расстояние между желобами 43 мм
  - Отделка поверхности:  
полиэфирная окраска в белый цвет RAL 9016
  - Шкивы из противоударного термопласта с колесами из ацеталовой пластмассы
  - Принадлежности из самосмазывающейся ацеталовой пластмассы

## UTILIZZO

USE  
 USO  
 USO  
 UTILISATION  
 ANWENDUNG  
 GEBRUIK  
 ИСПОЛЬЗОВАНИЕ

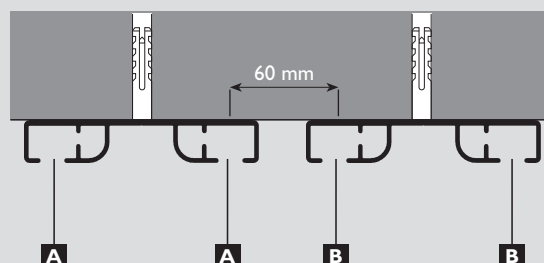
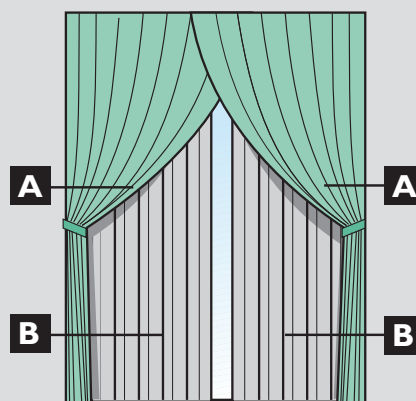

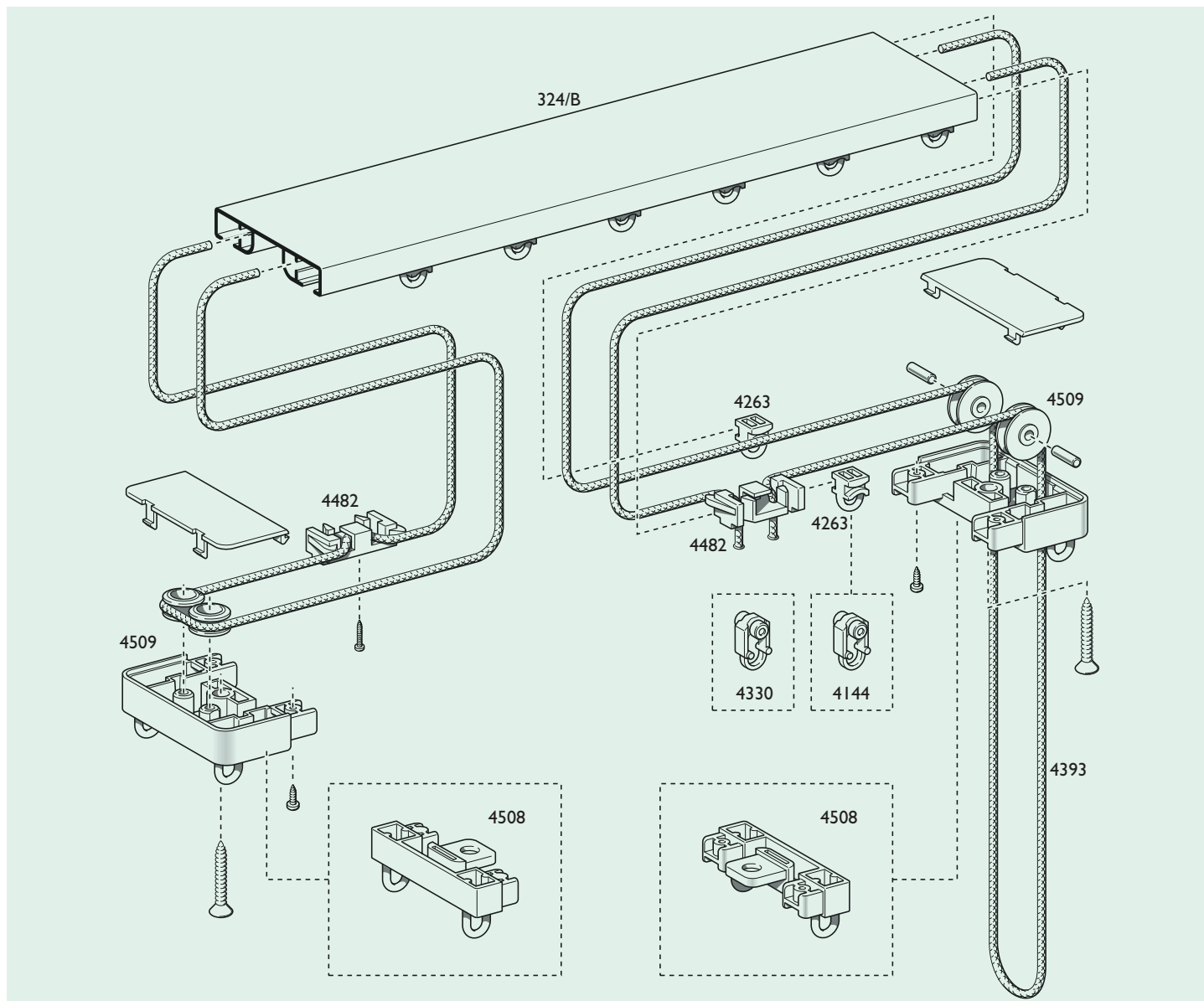

## INSTALLAZIONE

INSTALLATION  
 INSTALACIÓN  
 INSTALAÇÃO  
 INSTALLATION  
 INSTALLATION  
 INSTALLATIE  
 УСТАНОВКА

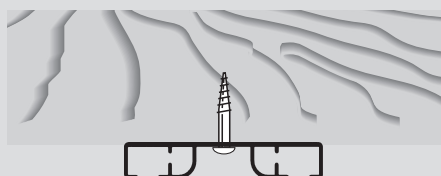
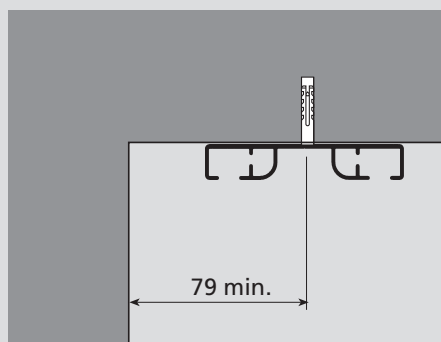

## CONFEZIONI CONSIGLIATE

**A** RAPPORTO DI ARRICCIATURA  
 THE SPACE BETWEEN THE PLEATS  
 RAPPORT DE FRUNCIDO  
 RELAÇÃO DE FRANZIDO  
 INDIQUE LA DISTANCE ENTRE PLIS  
 GIBT DEN RAFFRAPPORT AN  
 GEEFT DE AFSTAND TUSSEN DE PLOOIEN AAN  
 ВИД ДРАПИРОВКИ

**B** NASTRO - TAPE  
 CINTA - FITA  
 GALON - BAND  
 LINT - ЛЕНТА

SUGGESTED STYLES OF CURTAINS  
 TIPOS DE CONFECCIÓN  
 TIPOS DE CORTINAS ACONSELHADOS  
 CONFECTION CONSEILLÉE  
 EMPFOHLENE VORHANGBÄNDER  
 AANBEVOLEN CONFFECTIE  
 МОДЕЛЬ

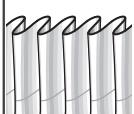
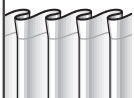
	A	B
	1:2	art. 768 - h 30 mm
	1:2	art. 768 - h 30 mm