



9.2.18

Rollbox_167

**USE**

UTILIZZO - USE - USO
USO - UTILISATION - ANWENDUNG
GEBRUIK - ИСПОЛЬЗОВАНИЕ

TENDA A RULLO PER LUCERNARI CON CASSONETTO E GUIDE LATERALI AD USO OSCURANTE/FILTRANTE - OSCURANTE/RIFLETTENTE

Sistema indicato per lucernari inclinati ed orizzontali.

L max 120 cm - H max 120 cm.

Azionamento manuale con molla decelerata di recupero su entrambi i rulli avvolgitori. L'arresto della stessa avviene in qualsiasi posizione.

Installazione ad incasso o a parete in posizione verticale, orizzontale e inclinata.

Le guide laterali in alluminio sono disponibili con larghezza da 55 mm

ROLLER BLIND FOR SKYLIGHTS WITH BOX AND SIDE GUIDES FOR DIMMING/FILTERING - DIMMING/REFLECTING USE

System suitable for raked and horizontal skylights.

120 cm W max. - 120 cm H max.

Manual operation with decelerated recovery spring on both winding rollers. It can be stopped in any position.

Vertical, horizontal and sloping built-in or wall installation.

The aluminium side guides are available in a width of 55 mm.

CORTINA ENROLLABLE PARA LUCERNARIO CON CAJÓN Y GUÍAS LATERALES DE USO OSCURECIENTE/FILTRANTE O BIEN OSCURECIENTE/REFLECTANTE

Sistema indicado para lucernarios inclinados y horizontales.

A máx. 120 cm, H máx. 120 cm.

Accionamiento manual mediante resorte desacelerado de recuperación en ambos enrolladores. La parada se verifica en cualquier posición.

Instalación empotrada o en pared en posición vertical, horizontal o inclinada. Las guías laterales de aluminio están disponibles en longitud de 55 mm.

CORTINA DE ROLO PARA CLARABÓIAS COM CAIXA E GUIAS LATERAIS PARA USO COM EFEITO DE ESCURECIMENTO/FILTRANTE, ESCURECIMENTO/REFLECTOR

Sistema indicado para clarabóias inclinadas e horizontais.

Larg. máx 120 cm - Alt. máx 120 cm.

Accionamento manual com mola de recuperação desacelerada em ambos os rolos enroladores.

A sua paragem pode ser feita em qualquer posição. Instalação embutida ou na parede, em posição vertical, horizontal e inclinada.

As guias laterais de alumínio estão disponíveis com largura de 55 mm.



1:2

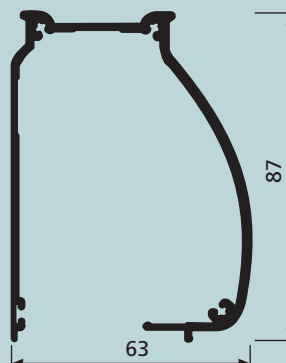

STORES À ROULEAU POUR LUCARNES AVEC CAISSON ET GUIDES LATÉRAUX POUR USAGE OCCULTANT/FILTRANT OCCULTANT/RÉFLÉCHISSANT

Système indiqué pour lucarnes inclinées et horizontales.

L max 120 cm, H max 120 cm. Actionnement manuel avec ressort déceléré de rattrapage sur les deux tubes d'enroulement.

L'arrêt du store est possible dans toutes les positions.

Installation en encastrement ou murale en position verticale, horizontale et inclinée. Les guides latéraux en aluminium sont disponibles en largeur de 55 mm.

ROLLO FÜR OBERLICHTFENSTER MIT KASSETTE UND SEITENFÜHRUNGEN FÜR ABDUNKELNDE/LICHTDURCHLÄSSIGE SYSTEME ABDUNKELNDE/ABBLENDENDE SYSTEM

System geeignet für schräg und horizontal eingebaute Oberlichtfenster B max. 120 cm - H max. 120 cm. Manuelle Betätigung mit abgebremster Rückholfeder an beiden Rohrwellen. Das Rollo kann in jeder beliebigen Position arretiert werden. Einbau- oder Wandmontage in vertikaler, horizontaler oder schräger Einbaulage. Die Seitenführungen aus Aluminium sind in der Breite 55 mm erhältlich.

ROLGORDIJNEN VOOR DAKRAMEN MET BAK EN ZIJGELEIDERS VOOR VERDUISTEREND/FILTEREND VERDUISTEREND/REFLECTEREND GEBRUIK

Systeem geschikt voor schuine en horizontale dakramen.

Max. B 120 cm - max. H 120 cm.

Handmatige bediening met afgeremde veer op beide opwikkelrollen.

Het stoppen kan in elke willekeurige stand plaatsvinden.

Installatie met inbouw of op de wand in verticale, horizontale en schuine positie.

De zijgeleiders van aluminium zijn beschikbaar in de breedtemaat 55 mm.

СИСТЕМА ДЛЯ РУЛОННЫХ ШТОР ДЛЯ МАНСАРДНЫХ ОКОН С БОКСОМ И БОКОВЫМИ НАПРАВЛЯЮЩИМИ ДЛЯ ЗАТЕМНЯЮЩИХ/ФИЛЬТРУЮЩИХ -ЗАТЕМНЯЮЩИХ/ОТРАЖАЮЩИХ ШТОР

Система предназначена для мансардных наклонных и горизонтальных окон Д.макс 120 см – В.макс 120 см. Приведение в действие вручную с замедленной пружиной, служащей для обеих наматывающих бобин

Останов шторы может осуществляться в любой позиции.

Установка в нишах или на стенах в вертикальной, горизонтальной позиции или наклонно.

Боковые направляющие из алюминия доступны шириной от 55 мм.



**CARATTERISTICHE TECNICHE - SPECIFICATIONS
CARACTERÍSTICAS - CARACTERÍSTICAS - CARACTÉRISTIQUES
EIGENSCHAFTEN - KARAKTERISTIEKEN - ХАРАКТЕРИСТИКИ**

- Cassonetto in lega d'alluminio UNI 6060 T6 UNI 8278
 - Larghezza 63; Altezza 87 mm
 - Tubi avvolgitori in lega d'alluminio UNI 6060 T6 ø 23 mm
 - Guide laterali in lega d'alluminio UNI 6060 T6 da 55 mm
 - Testate in termoplastico antiurto
 - Supporti di fissaggio a scatto in acciaio nichelato
 - Finitura superficiale: cassonetto e fondale in alluminio bianco RAL 9016 - nero RAL 9005; anodizzato argento - anodizzato bronzo
 - Accessori: grigio - bianco - nero - marrone
- 6060 T6 UNI 8278 aluminium alloy box
 - Width 63; Height 87 mm
 - 23 mm ø UNI 6060 T6 aluminium alloy winding tube
 - 55 mm UNI 6060 T6 aluminium alloy side guides
 - Shockproof thermoplastic headers
 - Nickel-plated steel click fixing supports
 - Surface finish: aluminium box and base RAL 9016 white RAL 9005 black; silver anodised - bronze anodised
 - Accessories: grey - white - black - brown
- Cajón en aleación de aluminio UNI 6060 T6 UNI 8278
 - Anchura 63 - Altura 87 mm
 - Tubos enrolladores en aleación de aluminio UNI 6060 T6 ø 23 mm
 - Guías laterales en aleación de aluminio UNI 6060 T6 de 55 mm
 - Cabezales de termoplástico endurecido
 - Soportes de fijación a presión en acero niquelado
 - Acabados de la superficie: cajón y fondo de aluminio blanco RAL 9016 - negro RAL 9005; anodizado plata - anodizado bronce
 - Accesorios: gris - blanco - negro - marrón
- Caixa de liga de alumínio UNI 6060 T6 UNI 8278
 - Largura 63; Altura 87 mm
 - Tubos de enrolamento de liga de alumínio UNI 6060 T6 ø 23 mm
 - Guias laterais de liga de alumínio UNI 6060 T6 de 55 mm
 - Tampas terminais de material termoplástico anti-choque
 - Suportes de fixação por pressão em aço niquelado
 - Acabamento superficial: caixa e fundo de alumínio branco RAL 9016 - preto RAL 9005; anodizado prateado - anodizado bronze
 - Acessórios: cinzento - branco - preto - castanho
- Caisson en alliage d'aluminium UNI 6060 T6 UNI 8278
 - Largeur 63 mm - Hauteur 87 mm
 - Tubes d'enroulement en alliage d'aluminium UNI 6060 T6 ø 23
 - Guides latéraux en alliage d'aluminium UNI 6060 T6 de 55 mm
 - Embouts en matériau thermoplastique antichoc
 - Supports de fixation à encliqueter en acier nickelé
 - Finition superficielle : caisson et base en aluminium blanc RAL 9016, noir RAL 9005; anodisé argent - anodisé bronze
 - Accessoires : gris - blanc - noir - marron
- Kassette aus Alu-Legierung UNI 6060 T6 UNI 8278
 - Breite 63, Höhe 87 mm
 - Rohrwellen aus Alu-Legierung UNI 6060 T6 ø 23 mm
 - Seitenführungen aus Alu-Legierung UNI 6060 T6, 55 mm
 - Kopfelemente aus stoßfestem Thermoplast
 - Rasthalterungen aus vernickeltem Stahl
 - Oberflächen-Finish: Kassette und Unterprofil aus Aluminium Weiß RAL 9016 - Schwarz RAL 9005 Silber eloxiert - Bronze eloxiert
 - Zubehör: Grau - Weiß - Schwarz - Braun



**CARATTERISTICHE TECNICHE - SPECIFICATIONS
CARACTERÍSTICAS - CARACTERÍSTICAS - CARACTÉRISTIQUES
EIGENSCHAFTEN - KARAKTERISTIEKEN - ХАРАКТЕРИСТИКИ**

- Bak van aluminiumlegering UNI 6060 T6 UNI 8278
 - Breedte 63; Hoogte 87 mm
 - Opwikkelbuizen van aluminiumlegering UNI 6060 T6 ø 23 mm
 - Zijgeleiders van aluminiumlegering UNI 6060 T6 van 55 mm
 - Zijafdichtingen van stootbestendig thermoplastisch materiaal
 - Steunen met klikbevestiging van vernikkeld staal
 - Oppervlaktaefwerking: bak en onderste stang van aluminium wit RAL 9016 - zwart RAL 9005; zilver geanodiseerd - brons geanodiseerd
 - Accessoires: grijs - wit - zwart - bruin
- Бокс из алюминиевого сплава UNI 6060 T6 UNI 8278
 - Ширина - 63 мм; Высота - 87 мм
 - Наматывающие трубы из алюминиевого сплава UNI 6060 T6 д.23 мм
 - Боковые направляющие из алюминиевого сплава UNI 6060 T6 с шириной от 55 мм
 - Торцевые крышки из противоударного термопластика
 - Кронштейны с защелкой из никелированной стали
 - Отделка поверхности
Бокс и нижний утяжелитель из алюминия с полиэфирной окраской в белый цвет RAL 9016; в черный цвет RAL 9005 - анодирование серебром и бронзой
 - Аксессуары: серый - белый - черный - коричневый

**LUCERNARI - SKYLIGHTS - LUCERNARIOS - CLARABÓIAS
LUCARNES - OBERLICHTFENSTER - DAKRAMEN - МАНСАРДНЫЕ ОКНА**

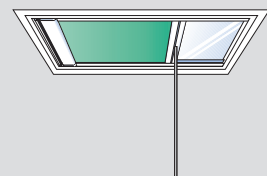
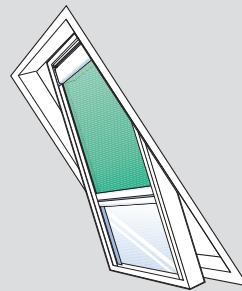

- «167» è indicato per soluzioni giorno/notte con lucernari orizzontali, inclinati, basculanti. Il fondale 1718 permette l'azionamento anche con asta di manovra.
- «167» system is suitable for «night & day» solutions. The use of bottom bar 1718 with specific accessories makes the system suitable for skylight and tilting windows.
- «167» está indicado para aplicaciones para noche/día en sistemas de lucernarios horizontales y ventanas basculante. El contrapeso ref. 1718 permite su accionamiento mediante varilla de maniobra.
- «167» é indicado para soluções dia/noite com clarabóias horizontais, inclinadas, basculantes. O fundo 1718 também permite accionamento com haste de manobra.
- «167» offre une solution «jour et nuit». Le lestage 1718 permet d'utiliser le système pour fenêtres inclinées et coupolles.
- Mod. Rollbox 167 ist für Tag-/Nachtsysteme für horizontale, schräge und kippbare Dachfenster geeignet. Das untere Abschlussprofil Art.-Nr. 1718 erlaubt auch die Bedienung mit der Bedienungsstange.
- «167» biedt een «dag en nacht» oplossing. De onderlat 1718 laat toe om het systeem te gebruiken voor schuine ramen en koepels.
- «167» предназначена для решений день/ночь для мансардных окон горизонтальных, наклонных и качающихся. На нижний утяжелитель 1718 может быть закреплен штуроводитель.



9.2.20

Rollbox_167

INSTALLAZIONE - INSTALLATION - INSTALACIÓN - INSTALAÇÃO
 INSTALLATION - INSTALLATION - INSTALLATIE - УСТАНОВКА

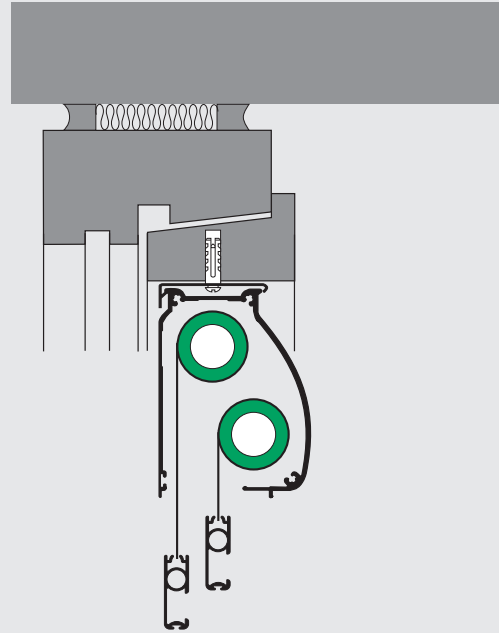
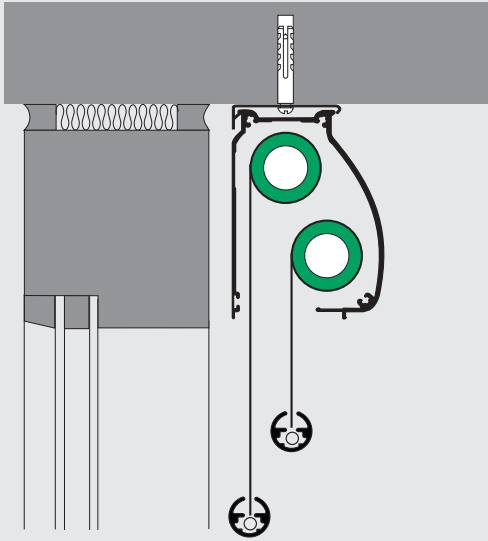

MULTIARRESTO - ADJUSTABLE STOP - TOPE MÚLTIPLE - MULTIPARAGEM
 MULTI ARRÊT - MULTIARRETTIERUNG - MULTISTOP - МУЛЬТИОСТАНОВКА

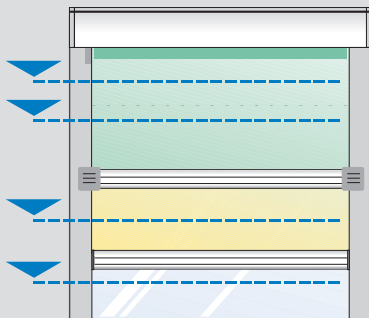

- Rollbox 167, utilizzato con le guide laterali art. 1756 ed il fondale art. 1787, è in grado di arrestarsi in qualsiasi posizione
- Rollbox 167, installed with 1756 side channels and bottom bar 1787 can stop in any position
- Rollbox 167 mediante les guías 1756 y el contrapeso 1787 puede pararse en cualquier posición
- A Rollbox 167 utilizada com guias laterais art. 1756 e fundo art. 1787 pode parar em qualquer posição
- Rollbox 167, utilisé avec les guides latéraux art. 1756 et la base art. 1787, peut être arrêté dans toutes les positions
- Rollbox 167 gestattet bei Verwendung der Seitenführungen Art. 1756 und des Unterprofils Art. 1787 die Rolloarretierung in jeder beliebigen Position
- Rollbox 167, gebruikt met de zijgeleiders art. 1756 en de onderste stang art. 1787, kan in elke positie gestopt worden
- Штора в системе Rollbox 167, дополненной боковыми направляющими арт. 1756 и нижним утяжелителем арт. 1787, может останавливаться в любой позиции

DECELERATORE - DECELERATOR SYSTEM - SISTEMA DESACELERADOR - DESACELERADOR
 DÉCÉLERATEUR - VERZÖGERUNGSSYSTEM - VERTRAGINGSMECHANISME - ЗАМЕДЛИТЕЛЬ

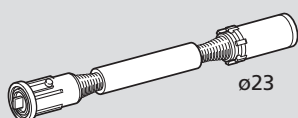
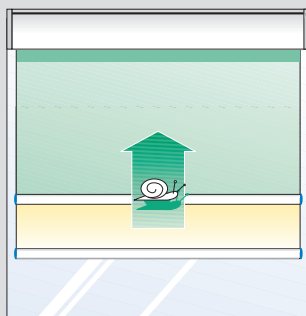

ø23

- L'utilizzo dei sistemi deceleratori, permette di rallentare la salita della tenda
- Using the decelerator system it possible to slow the upward motion of the blind
- El uso de los sistemas deceleradores permite disminuir la velocidad de subida de la cortina
- A utilização dos sistemas desaceleradores permite reduzir a velocidade de enrolamento da cortina
- L'utilisation des systèmes de décélération permet de ralentir la remontée du rideau
- Die Verwendung der Verzögerungssysteme gestattet einen langsameren Rolloaufzug.
- Dankzij de toepassing van afremsystemen, kan de opgaande beweging van het gordijn vertraagd worden
- Использование замедлителя в системе позволяет уменьшить скорость поднятия шторы



ROLLBOX 167

